

491™ Rotary Seal

- Wysoka jakość w ekonomicznym uszczelnieniu
- Pasuje do bardzo małych komór dławnicowych
- Zaprojektowane aby pracowały znacznie dłużej niż uszczelnienia z jedną centralną sprężyną



The new standard for reliability

- Zgodne z normą DIN 24960 , również dla wymiarów I1k
- Zrównoważone hydraulicznie
- Sprężyny odizolowane od uszczelnianego czynnika
- Dostarczane z pierścieniami stacjonarnymi DIN 24960
- Nie wyciera wału ani tulei na której pracuje
Łatwe w montażu , łatwe do zdemontowania

491™ Rotary Seal

Uszczelnienie mechaniczne CHESTERTON 491 jest doskonałym rozwiązaniem na wodę, piwo i inne napoje, oraz wszystkie pozostałe lekkie zastosowania w których wymagamy niezawodnej pracy.

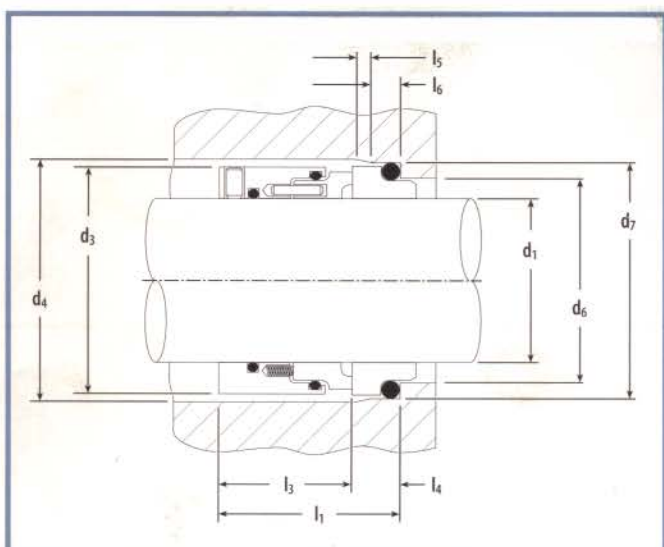

Dane techniczne

- . ciśnienie do 10 bar
- . temperatura do 180 C
- . prędkość liniowa do 10 m/s
- . prędkość obrotowa do 3600 obr/min

Wykonanie materiałowe

- . pierścień rotacyjny - węgiel
- . pierścień stacjonarny 99.7% ceramika lub spiekany węgiel krzemowy
- . obudowa stal 316 SS
- . sprężyny Hastelloy C*
- . elastomery - etylo propylen lub fluorocarbon

d1	d4	d6	d7	l1	l3	l4	l5	l6	m _x
16m	31	23	27	35,0	30,0	5,0	1,5	4	M4
18m	34	27	33	37,5	30,0	7,5	2,0	5	M4
20m	36	29	35	37,5	30,0	7,5	2,0	5	M4
22m	38	31	37	37,5	30,0	7,5	2,0	5	M4
24m	40	33	39	37,5	30,0	7,5	2,0	5	M4
25m	41	34	40	37,5	30,0	7,5	2,0	5	M4
28m	44	37	43	42,5	35,0	7,5	2,0	5	M5
30m	46	39	45	42,5	35,0	7,5	2,0	5	M5
32m	48	42	48	42,5	35,0	7,5	2,0	5	M5
33m	49	42	48	42,5	35,0	7,5	2,0	5	M5
35m	51	44	50	42,5	35,0	7,5	2,0	5	M5
38m	58	49	56	44,0	35,0	9,0	2,0	6	M5
40m	60	51	58	44,0	35,0	9,0	2,0	6	M5
43m	63	54	61	44,0	35,0	9,0	2,0	6	M5
45m	65	56	63	44,0	35,0	9,0	2,0	6	M5
48m	68	59	66	44,0	35,0	9,0	2,0	6	M5
50m	70	62	70	44,5	35,0	9,5	2,5	6	M5
53m	73	65	73	46,0	35,0	11,0	2,5	6	M5
55m	75	67	75	46,0	35,0	11,0	2,5	6	M5
60m	85	72	80	46,0	35,0	11,0	2,5	6	M5
65m	90	77	85	46,0	35,0	11,0	2,5	6	M5
68m	93	81	90	46,3	35,0	11,3	2,5	7	M5
70m	95	83	92	46,3	35,0	11,3	2,5	7	M5
75m	104	88	97	59,3	48,0	11,3	2,5	7	M6
80m	109	95	105	60,0	48,0	12,0	3,0	7	M6
85m	114	100	110	60,0	48,0	12,0	3,0	7	M6
90m	119	105	115	62,0	48,0	14,0	3,0	7	M6
100m	129	115	125	62,0	48,0	14,0	3,0	7	M6
110m	139	125	135	62,0	48,0	14,0	3,0	7	M6

* znak zastrzeżony Haynes International, Inc.

A. W. CHESTERTON CO.

Middlesex Industrial Park, 225 Fallon Road
Stoneham, Massachusetts 02180-9101 USA
Telephone: 781-438-7000
Telex: 94-9417 • Fax: 781-438-8971
Cable: Chesterton Stoneham, Mass.
Web Address: <http://www.chesterton.com>

DISTRIBUTED BY:

Chesterton International (Polska) Sp. z o.o.

40-153 Katowice Al.W. Korfantego 191
Tel. (032) 2495-370 lub (032) 2495-290
Fax. (032) 2495-650
sekretariat@chesterton.com.pl
www.chesterton.com.pl